

Elemente mit TV-Funktion/motorischer Bedienung – Stufenlose Sitz und Lehnenverstellung

Achtung: Vergewissern Sie sich vor der Inbetriebnahme, dass keine Gegenstände oder Personen den Bewegungsablauf stören können. TV-Funktion nur mit Ansteller nutzen, die ordnungsgemäß mit dem TV-Element verbunden sind (siehe „Verbindung von Elementen“). Nicht einzeln aufstellen, es besteht Kippgefahr.

Motorische Bedienung mit Sensortasten – Stufenlose separate Sitz- und Fußauflageverstellung

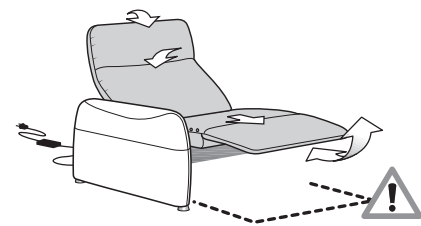

**Typen 04-TV, 51-TV/52-TV, 11TV/12-TV, 37-TV, 87-TV
04-GT, 51-GT/52-GT, 11GT/12-GT, 37-GT, 87-GT**

Motorikabel mit dem Netzteil verbinden und Netzkabel an eine Steckdose anschließen.

Verstellung von Lehnen und Fußauflage

Die Bedienung der **Typen mit TV-Funktion** erfolgt motorisch über vier an der Sitzpolster-Außenseite angebrachten Sensoren, die wie folgt belegt sind:

- A** Fußteil anheben
- B** Fußteil absenken
- C** Lehne absenken
- D** Lehne anheben

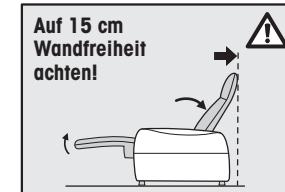
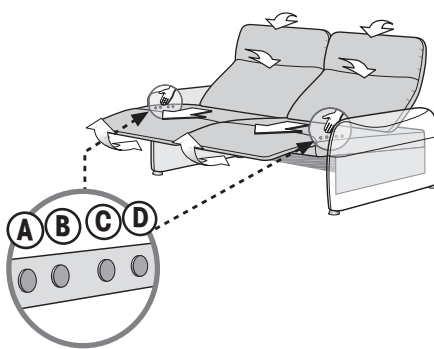

Longchair mit Vitalfunktion (optional) – Stufenlose synchrone Sitz- und Lehnenverstellung

Typen 48-82/49-TV und 48 BY/49-BY

Das Longchair mit Vitalfunktion ist mit einer motorischen Verstellung ausgestattet und wird über 2 Sensoren an der Polsteraußenseite (zwischen Lehne und Polster) bedient:

- A** Sitz und Beinauflage fährt nach vorn, Lehne senkt sich
- B** Lehne hebt sich, Sitz und Beinauflage fährt zurück

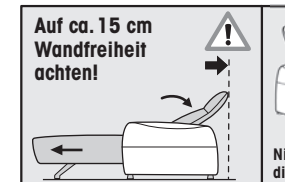
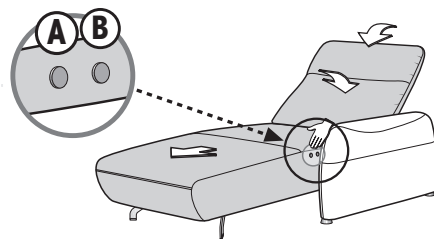

FAQs (häufig gestellte Fragen)

Problem	Frage	Lösungen
Teile lassen sich nicht komplett zusammenschieben	Ist die Aussparung an der Montageschiene unten?	Montageschiene mit ausgesparter Ecken nach unten drehen, siehe Montageanleitung Verbindung von Typen mit /ohne TV-Funktion, Pkt. 3
Motor macht in der Endstellung Geräusche	Ist das Rückenspannteil zu fest verspannt?	Rückenspannteil am Klettverschluss weniger fest verspannen, Pkt. 7
TV Teil lässt sich nicht bewegen	Ist der Verbindungsstecker (E) zum Netzteil (F) richtig verbunden? Ist Netzstecker (G) mit einer Steckdose verbunden? Pkt.7	Steckerverbindung überprüfen, siehe Montageanleitung Verbindung von Typen mit TV-Funktion Pkt. 6 und 8

ACHTUNG – Allgemeine Hinweise

Beim Verwandeln unserer Funktionsmöbel ist das Hineingreifen in die Mechanik bzw. den Beschlag unbedingt zu vermeiden. **Es besteht Verletzungsgefahr!**
Um Beschädigung des Fußbodens zu vermeiden, Möbel nicht ohne zusätzliche Gleithilfen schieben!
Bildliche Darstellungen sind nur Prinzipskizzen.
Das Modellblatt bitte zusammen mit dem Garantiepäss aufbewahren.



Polstermöbel Oelsa
Funktion mit Komfort

www.pm-oelsa.de

Montage- und Bedienungsanleitung

Modellserie 41xx

Typenübersicht

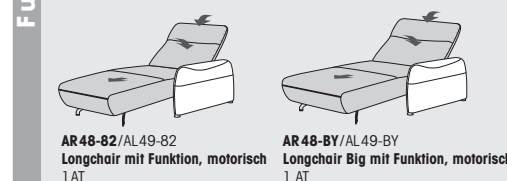
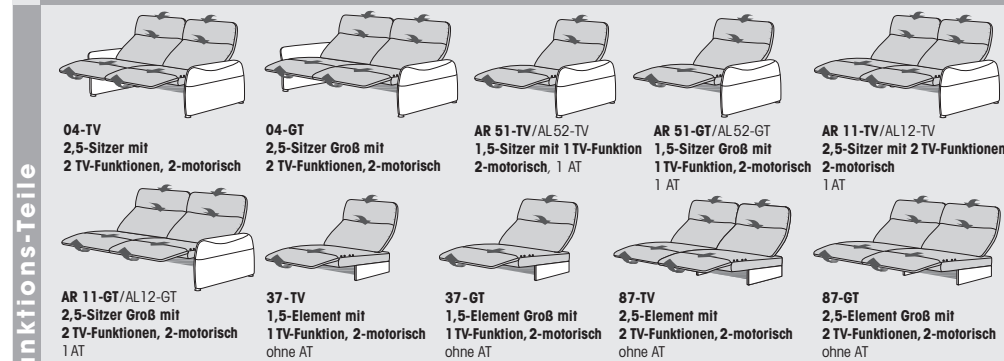
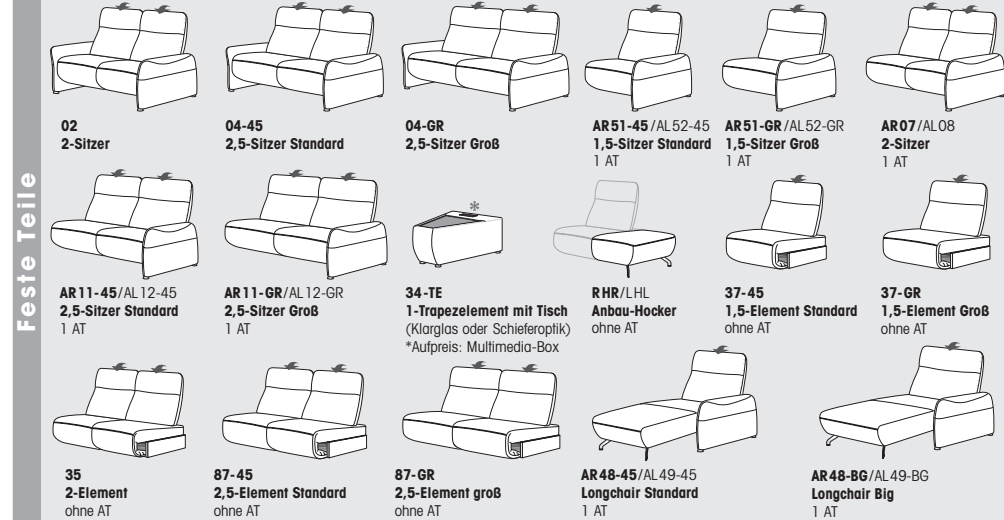

Zubehör



Legende: AT=Armsteil · AR=Armsteil rechts · AL=Armsteil links. Abgebildete Variante in **Fettschrift**. Technische Änderungen durch Weiterentwicklung vorbehalten. Abbildungen dienen als Symbole. Bildliche Unterschiede zum Original-Möbel durch vereinfachte Prinzip-Darstellung möglich. Stand 20.03.18

Verbindung von Typen mit dem Trapezelement 34-TE

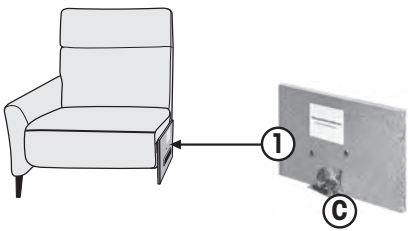

Montagezubehör für beide Seiten		Benötigtes Werkzeug	Empfohlen
6x M8	8x Kappe	1x SW 13	

1. Transportplatte (1) vom Möbelgestell abschrauben, daran befestigtes Zubehör (C) abnehmen.

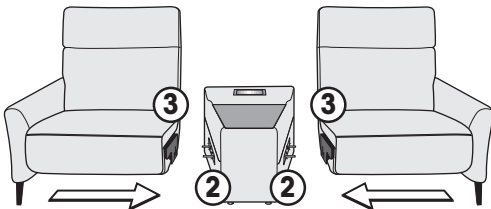

2. Elemente zusammenschieben. Vormontiertes Trapezelement (2) mit Hilfe der beiden Führungsbolzen (A) in die Seitenbleche des Sitzelementes einführen.

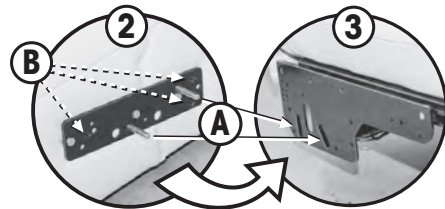

3. Auf die drei durchgesteckten Gewindebolzen (B) Muttern aufschrauben und die Elemente mit dem beigelegten Maulschlüssel SW 13 fest verschrauben.

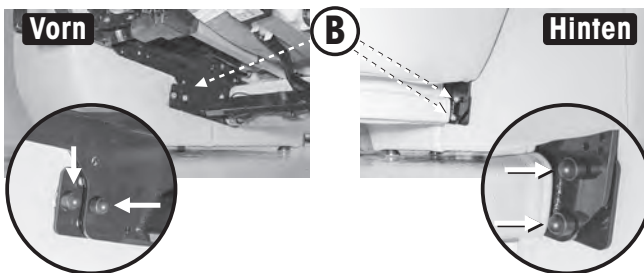

4. Alle 8 Muttern mit Schutzkappen versehen.

1-Trapezelement mit Tisch 34 TE, optional mit Multimediaibox

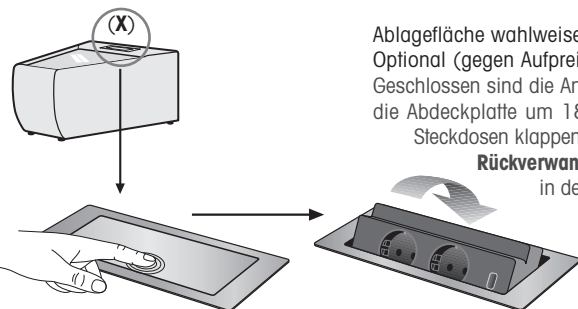

Ablagefläche wahlweise in Klarglas- oder Schieferoptik. Optional (gegen Aufpreis) mit einer **Multimediaibox mit Backflip (X)**. Geschlossen sind die Anschlüsse versteckt. Durch antippen dreht sich die Abdeckplatte um 180 Grad, USB-Charger und die zwei 230-V-Steckdosen klappen gut zugänglich nach oben.

Rückverwandlung: Steckdoseneinheit umklappen, bis diese in der Ausgangsposition selbstständig arretiert ist.

Verbindung von Typen mit/ohne TV-Funktion bzw. mit Longchair

Montagezubehör im Lieferumfang				Werkzeug im Lieferumfang	Empfohlen
4x M8 x 20	4x M8	8x Kappe	2x Montageschiene C	2x SW 13	

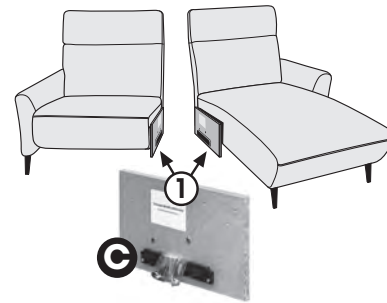

1. Transportplatten (1) vom Möbelgestell abschrauben. Das daran befestigte Zubehör abschrauben.

2. Montageschienen (C) abschrauben und in die beiden Rechteckrohre in der Montageplatte eines Elementes bis zum Anschlag einstecken. Ausgesparte Ecken müssen nach unten zeigen.

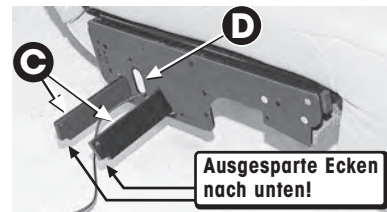

3. Die zu verbindenden Elemente so gegenüber positionieren, dass diese leicht zusammengeschoben werden können. Bei Elementen mit motorischer Funktion bzw. mit Sitzheizung das unter dem einen Sitzpolster befindliche Elektrokabel durch die ovalen Aussparungen (D) der Montageplatten in das benachbarte Element einführen.



4. Beide Elemente an den Außenseiten (Armlehnen) zusammenschieben, bis sich die Montageplatten berühren.

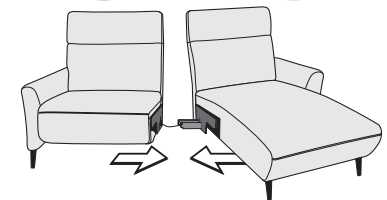

5. Den Stecker des Elektrokabels (E) mit dem Netzteil (F) des benachbarten Elements unter dem Sitzpolster am Metallträger verbinden.

Achtung: Nicht das Kabel zwischen den Rahmen einklemmen!

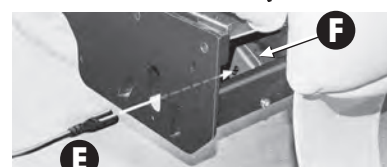

6. Den Netzstecker (G) unter dem Sitzpolster des Elements mit Seitenteil vorab mit einer Steckdose verbinden, um die Fußauflage des TV-Elements zu öffnen.

Betätigen sie dabei die vorderen Sensortasten (S) nach Kapitel „Motorische Bedienung mit Sensortasten“.

ACHTUNG! Bevor sie jetzt mit der Montage beginnen, zur Sicherheit den Netzstecker wieder von der Steckdose trennen!

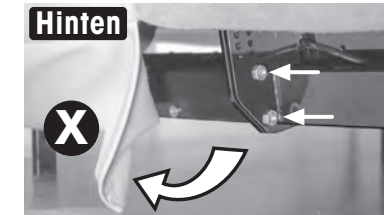
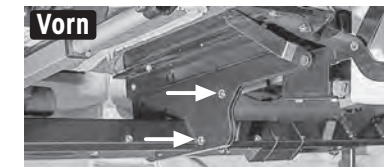
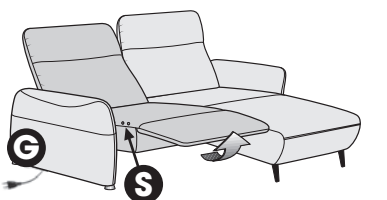

7. Elemente an Vorder- und Rückseite miteinander fest verschrauben. Das Rückenspannteil (X) lässt sich zur Montage lösen (Klettverschluss).

8. Nach dem festen Anziehen der 4 Schraubverbindungen alle Schrauben und Muttern mit Schutzkappen versehen.

Das fertig montierte Möbel am Bestimmungsort plazieren und den Netzstecker (G) endgültig mit der Steckdose verbinden.

Beachten Sie bei motorischen Funktionsteilen die Anleitung zur Bedienung der Sensortasten und die Anleitung zur Bedienung der Sitzheizung (optional)!

Verbindung von Typen mit dem Anbauhocker HR/HL

Montagezubehör		Benötigtes Werkzeug	Empfohlen
3x M8	4x Kappe	1x SW 13	

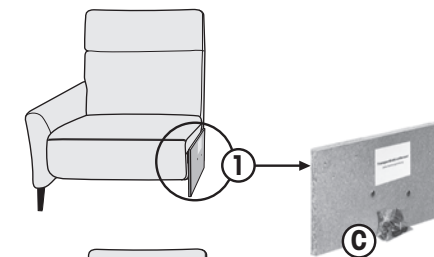

1. Transportplatte (1) entfernen, daran befestigtes Zubehör (C) abnehmen und bereitlegen.

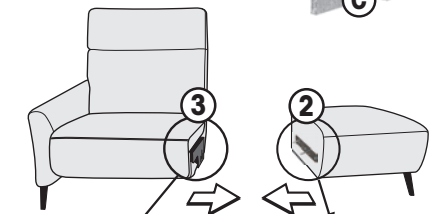

2. Elemente zusammenschieben. Die Führungsbolzen (A) an der Montageplatte des Anstelhockers in die Seitenbleche des Sitzelementes einführen.

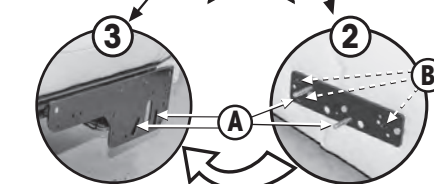

3. Auf die drei Gewindebolzen (B) die Muttern M8 aufschrauben und die Elemente mit dem Maulschlüssel SW 13 fest verschrauben.

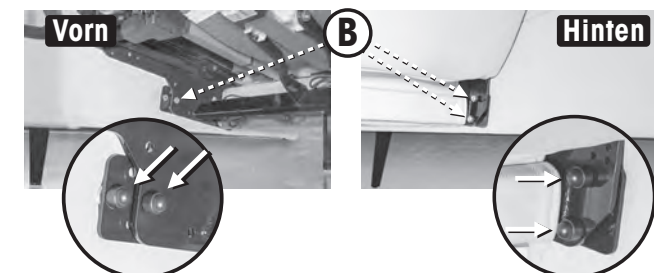

4. Alle 4 Muttern mit Schutzkappen versehen.